

8	指定寸法公差	符号	年月日	設 変 内 容	担当検印
		△	H13.6.21	寸法の誤記修正	吉村
	☆印は重要寸法				
	( ) 内は参考寸法				

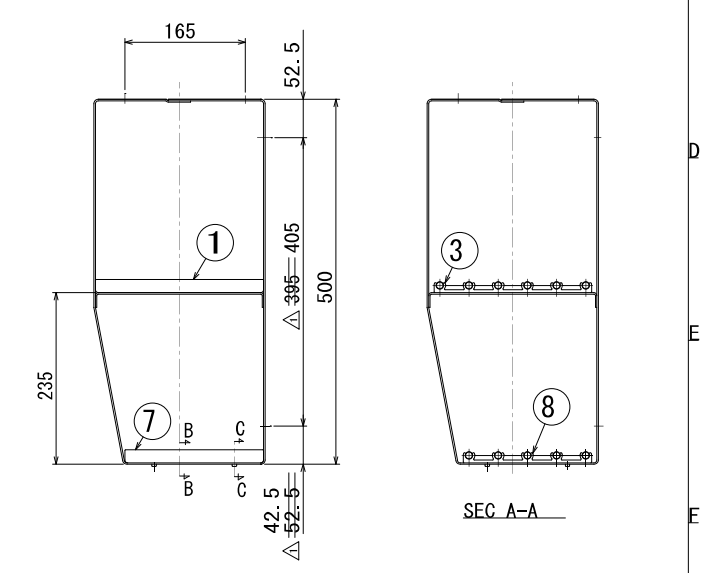
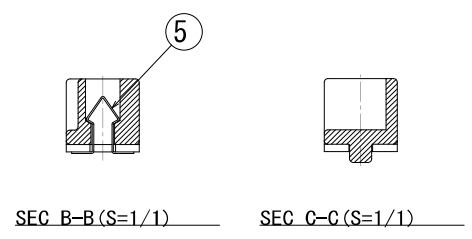

8	中間押え (B)	A. B. S.	2	指定色	
7	パイプ受枠 (B)	A. B. S.	2	指定色	
6	HS-くぼみ先	M5×L5	8	MFBP	
5	スプリング	SUS302 t0.4	4	光沢バレル	
4	パイプ	SUS304 φ10	11		
3	中間押え (A)	A. B. S.	2	指定色	
2	フレーム (2段用)	SUS430 t2.0	2	スポット組立後電解研磨	
1	パイプ受枠 (A)	A. B. S.	2	指定色	
記号	部品名	材質・寸法	数量	仕上・処理・加工・記事	伸異コード
共通機種				機種 SK600, 900, 1200-2	
承認				品名 パイプラック 2段用組立図	
尺 寸	1 設計 赤坂	製 図 赤坂	検 図 赤坂	図番 OA <sub>2</sub> -00945A	発行
5	97.7.17	97.7.17	(1)		発行分
8	A4		(2)		と差し替えて下さい。

図面を製図した加工は行わないこと

三角法 単位: mm